

LINIA ROZGRANICZAJĄCA lub OGRODZENIE

4.0-5.0

R5.0

R5

2%

1.3%

OS WJAZDU

1%

0.02

0.10

0.00

A - A

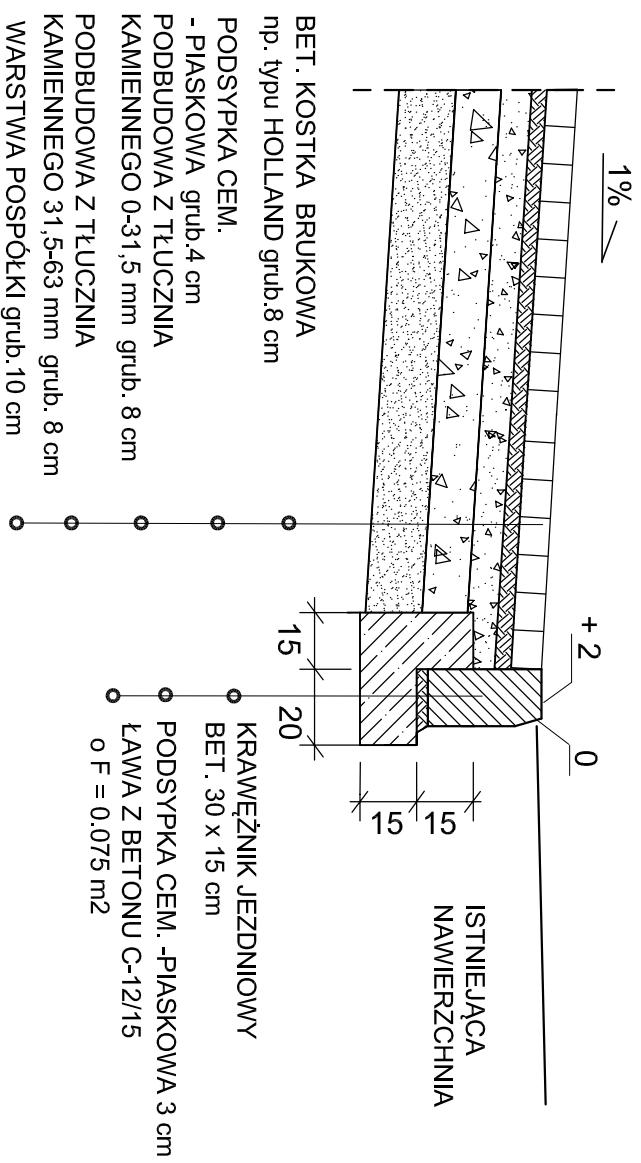

1%

+2

0

ISTNIEJĄCA
NAWIERZCHNIA

BET. KOSTKA BRUKOWA
np. typu HOLLAND grub. 8 cm

PODSYPKA CEM.
- PIASKOWA grub. 4 cm

PODBUDOWA Z TŁUCZNIĄ
KAMIENNEGO 0-31,5 mm grub. 8 cm

PODBUDOWA Z TŁUCZNIĄ
KAMIENNEGO 31,5-63 mm grub. 8 cm

WARSTWA POSPÓLKI grub. 10 cm

WARSTWA POSPÓLKI grub. 10 cm

WARSTWA POSPÓLKI grub. 10 cm

WARSTWA POSPÓLKI grub. 10 cm

WARSTWA POSPÓLKI grub. 10 cm

WARSTWA POSPÓLKI grub. 10 cm

KRAWEŻNIK JEZDNIOWY
BET. 30 x 15 cm

PODSYPKA CEM. - PIASKOWA 3 cm
o F = 0,075 m²

KAWA Z BETONU C-12/15

KAWA Z BETONU C-12/15

KAWA Z BETONU C-12/15

KAWA Z BETONU C-12/15

KAWA Z BETONU C-12/15

KAWA Z BETONU C-12/15

Biurowi: **EMIPOL** BIURO PROJEKTÓW DROGOWYCH

01-607 Warszawa ul. Książka 6 m¹, potrawiak@poczta.onet.pl
mgr inż. Maciej Potrawiak tel. 501 1987 22

Investor: **STAROSTWO POWIATOWE W PIASECZNE**

05-500 Piaseczno ul. Chyliczkowska 14

Objekt: **Przebudowa drogi powiatowej nr 2827 W**

Jazgarzew - łbiska powiat Piaseczno

KONSTRUKCJA NAWIERZCHNI

ZJAZD PUBLICZNY

Proj. Dróg inż. M. Potrawiak upr. St- 953 / 88

Skala 1 : 20

Sprawdz.: mgr inż. L. Zieliński upr. St- 967 / 76

Rys. nr 4